

PA672S3

Papelera

KUBE SELECTIF



Normativas y certificaciones:



Papelera de diseño KUBE, medidas totales (ancho x profundo x alto) 510x510x1100 mm, 140 litros, fabricada con prefabricado de hormigón color gris granítico de aspecto rugoso. Aro para fijar la bolsa y tapa superior de acero (tratados con el proceso Ferrus el protector de triple capa para el hierro, que garantiza una óptima resistencia a la corrosión). Con imprimación epoxi y pintura poliéster en polvo color negro específico para cada tipo de residuo: papel, envases, orgánico. Apoyada sobre superficie preparada, por su propio peso y anclado con 1 perno Ø10.

Materiales y acabados:

Hormigón: Hormigón armado acabado decapado e hidrofugado. Fabricado con cemento, arena y gravillas sobre una estructura metálica que queda embebida en su interior. Tras someterlos a un granallado nos da como resultado una textura noble y duradera en el tiempo.

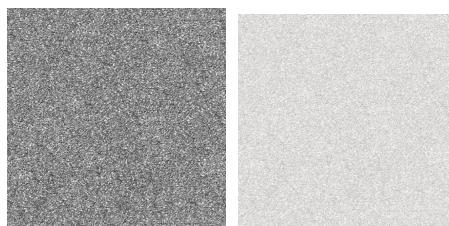

Color gris

Color blanco

Hierro con tratamiento FERRUS: proceso protector del hierro, que garantiza una óptima resistencia a la corrosión. El tratamiento Ferrus se compone de tres capas que se aplican después de limpiar toda la suciedad y las impurezas mediante granallado y consiste en un baño electrolítico, seguido de una capa de imprimación epoxi y un último recubrimiento de pintura poliéster en polvo color negro forja.

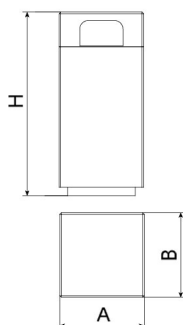

Ref.	A	B	H
PA672S2	510	510	1100
PA672S3	510	510	1100
PA672SA	510	510	1100
PA672SAZ	510	510	1100
PA672SM	510	510	1100
PA672SV	510	510	1100

BENITO

info@benito.com
tel. 93 852 1000

Papelera KUBE SELECTIF

PA672S3

Ofrecemos la posibilidad de personalizar el mobiliario urbano mediante marcaje personalizado con el objetivo de potenciar su imagen corporativa:
- Plaqueta de aluminio serigrafiada de 100 x 80 mm.



Descargas: [Ficha de proyecto](#) | [CAD](#) | [Instrucciones montaje](#) | [BIM](#)





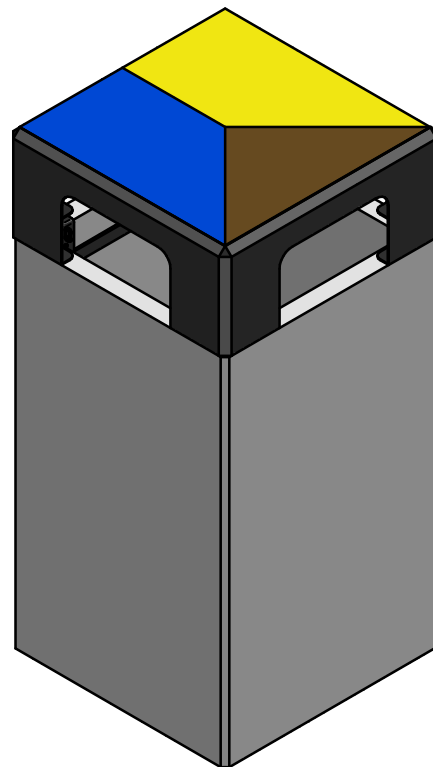
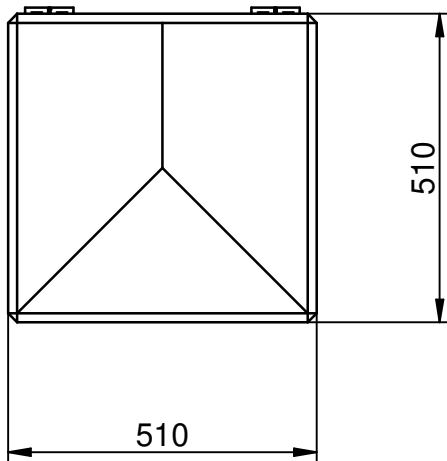
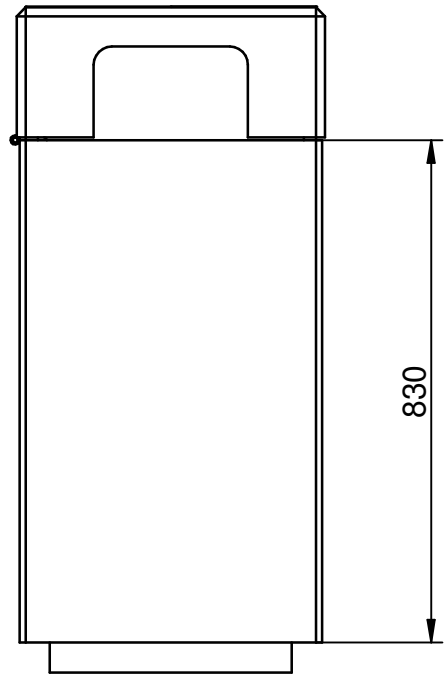
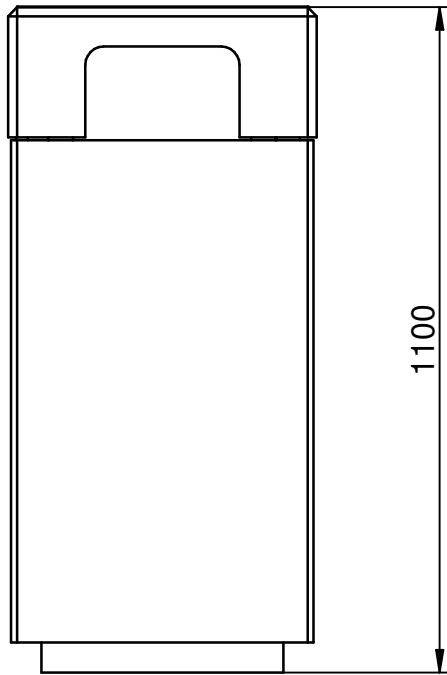

- Instrucciones de anclaje
- Instructions pour le scellement
- Anchoring instructions

1 x

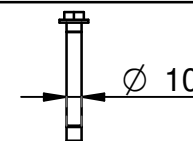

No incluido
Non inclus
Not included

1

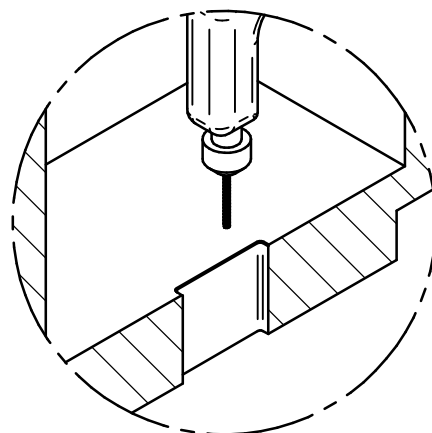
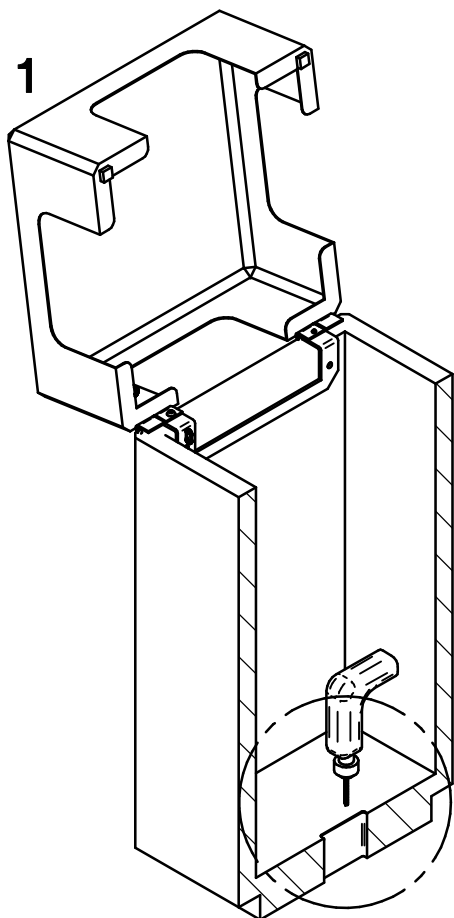

2

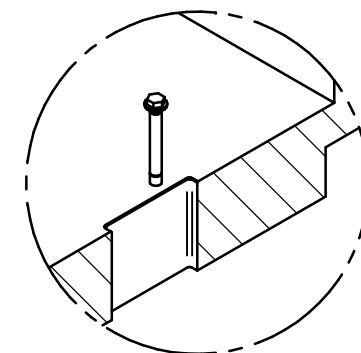
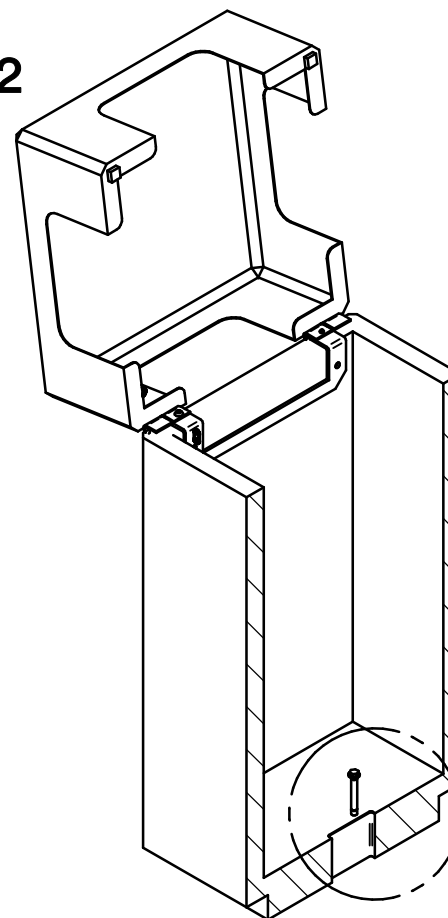

**Información importante**
Informations importantes
Important information

Verificar el buen estado del material, sin golpes ni rozaduras en el embalaje.
Vérifier le bon état du matériel. sans coups ni rayures sur l'emballage.
Verify the good condition of the material, without knocks or scratches on the packaging.

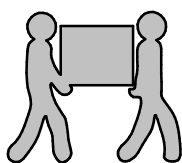

Se debe descargar el material con sumo cuidado. Se recomienda la descarga entre dos personas.
Le matériel doit être déchargé avec un soin extrême. Il est recommandé d'e télécharger entre deux personnes.
The material must be unloaded with extreme care. It is recommended to download between two people.



No golpear ni arrastrar el material.
Ne frappez pas et ne faites pas glisser le matériau.
Do not hit or drag the material.

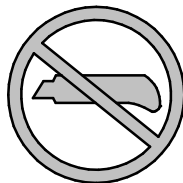

Desembalar el material con cuidado. Es obligatorio retirar el embalaje con la mayor brevedad posible.
Déballer soigneusement le matériel en retirant l'emballage le plus tôt possible.
Unpack the material carefully. It is mandatory to remove the packaging as soon as possible.



Realizar la instalación con cuidado y por personal cualificado, utilizar las herramientas adecuadas.
Effectuez l'installation avec soin, et par du personnel qualifié, utiliser les outils appropriés.
Carry out the installation with care and by qualified personnel, use the appropriate tools.



Retirar y limpiar la suciedad y restos de la instalación.
Effectuez l'installation avec soin, et par du personnel qualifié, utiliser les outils appropriés.
Carry out the installation with care and by qualified personnel, use the appropriate tools.

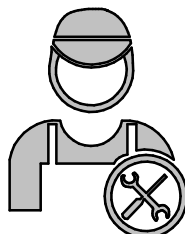

Es necesario realizar un mantenimiento preventivo periódicamente. (ver hojas de mantenimiento.)
Il est nécessaire d'effectuer une maintenance préventive périodique (voir fiches de maintenance).
It is necessary to perform preventive maintenance periodically (see maintenance sheets).