

# Excavadora Juno AD

JAR07

1+

Certified  
EN1176  
product

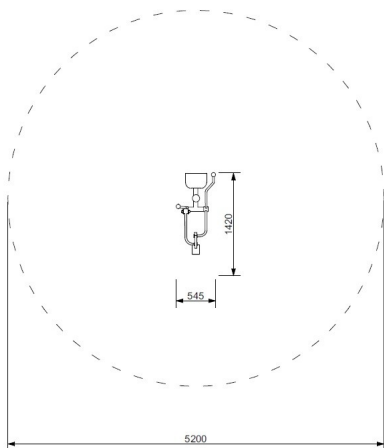
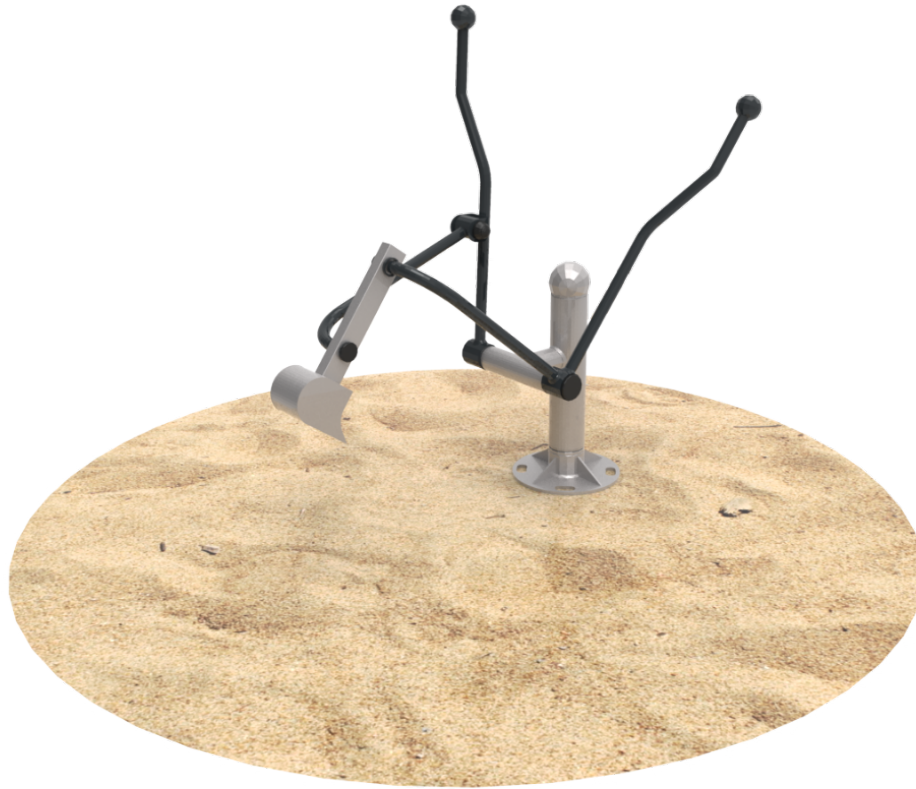

Excavadora inclusiva giratoria 360° para zonas de arenero y para playas.

A x B



A=5200mm 21.20m<sup>2</sup> 1m 1

B=5200mm

SB

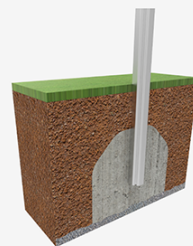

## Materiales:

**Estructura, Metal:** Poste de anclaje de tubo de acero negro S235/S355 de Ø88,9x3,2mm y Ø60,3x3,2mm, galvanizado y pintado en polvo de poliéster. Brazos y mangos Tubo de acero galvanizado y pintado en polvo de poliéster de Ø26,9x2,9mm. Pala en acero inoxidable AISI 304.

**Asiento, PU:** Poliuretano flexible.

**Tornillería:** Tornillería con tratamiento JS-500 de más de 8 µ o acero inoxidable

- Ninguno de los materiales necesita tratamiento especial para su eliminación.
- Si el equipo está sujeto a un uso severo, se debe incrementar el plan de mantenimiento.
- No usar el producto antes de finalizar la instalación/mantenimiento.
- Consultar instrucciones de mantenimiento.

Pieza más grande (mm): / Pieza más pesada (kg):

**ZONA DE IMPACTO:** Superficie de seguridad requerida. Se aconseja el revestimiento del suelo según la norma EN1176-1:2017  
Disponibilidad de repuestos: 10 años

Tornillería de anclaje al suelo no incluida.

## Funciones Ludicas:

