

# Carrusel Cosmic

JC06B

3+

Certified  
EN1176  
product

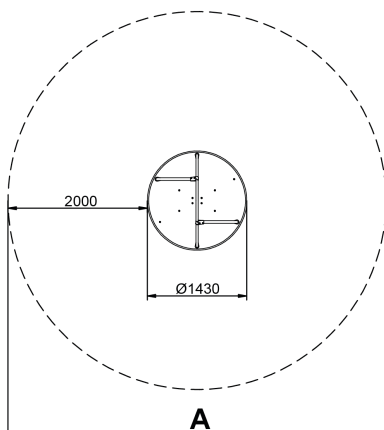
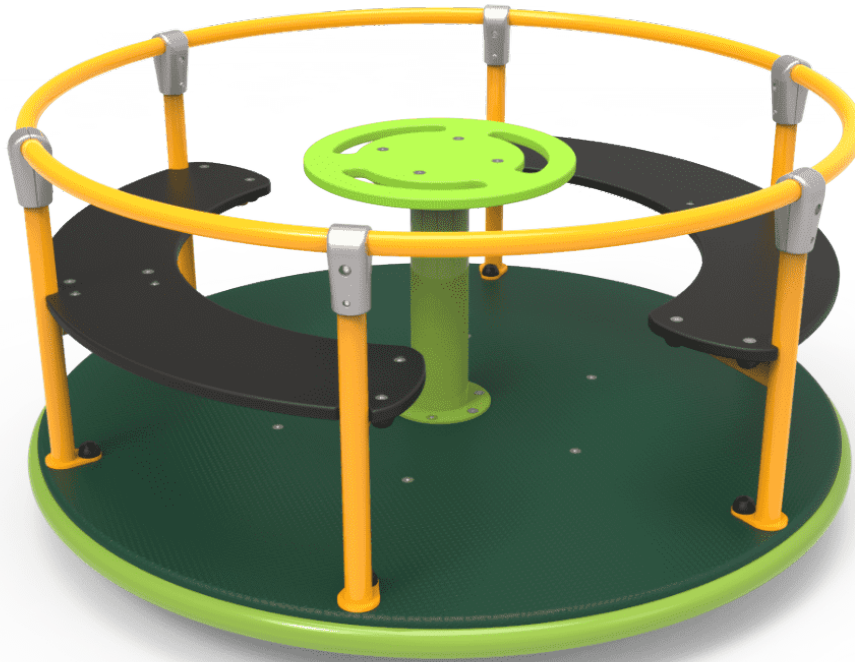

**Estructura, Metal:** Acero zincado y pintado al horno, muy resistente a la corrosión. Colores: RAL6018, RAL1028

A x B			
A=Ø5430mm	23.15m <sup>2</sup>	1m	4

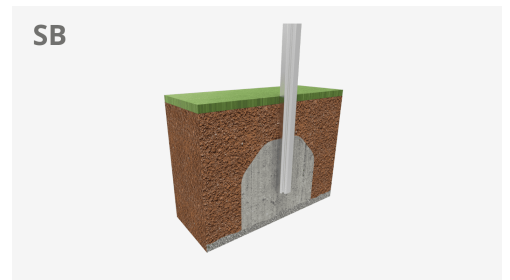

## Materiales:

**Plataformas, Fenólico:** Contrachapado de abedul recubierto por dos caras con una película fenólica. Superficie con relieve antideslizante ofrece agarre seguro para los niños. Con protección lateral impermeable.

**Paneles, HDPE:** Polietileno de alta densidad que se caracteriza por su resistencia a los abrasivos químicos y que no le afecta la corrosión al ser un polímero. Por su capacidad de elasticidad y ligereza, ofrece una alta resistencia a los impactos haciendo muy difícil su rotura.

**Tornillería:** Tornillería electro galvanizada y de acero inoxidable 8.8 DIN267, AISI-304

Ninguno de los materiales necesita tratamiento especial para su eliminación.

- Si el equipo está sujeto a un uso severo, se debe incrementar el plan de mantenimiento.
- No usar el producto antes de finalizar la instalación/mantenimiento.
- Consultar instrucciones de mantenimiento.

Pieza más grande (mm): 1430x1430x65 / Pieza más pesada (kg): 63

**ZONA DE IMPACTO:** Superficie de seguridad requerida. Se aconseja el revestimiento del suelo según la norma EN1176-1:2017  
Disponibilidad de repuestos: 10 años.

Tornillería de anclaje al suelo no incluida.

## Funciones Ludicas:



## Variantes:



JC05

## Proyectos:

