

# Trampolin inclusivo RECTANGULAR

JTRAR

3+

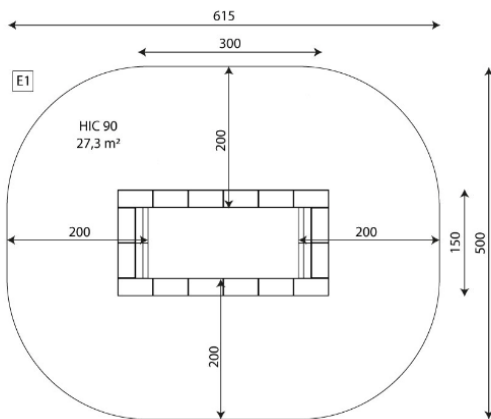
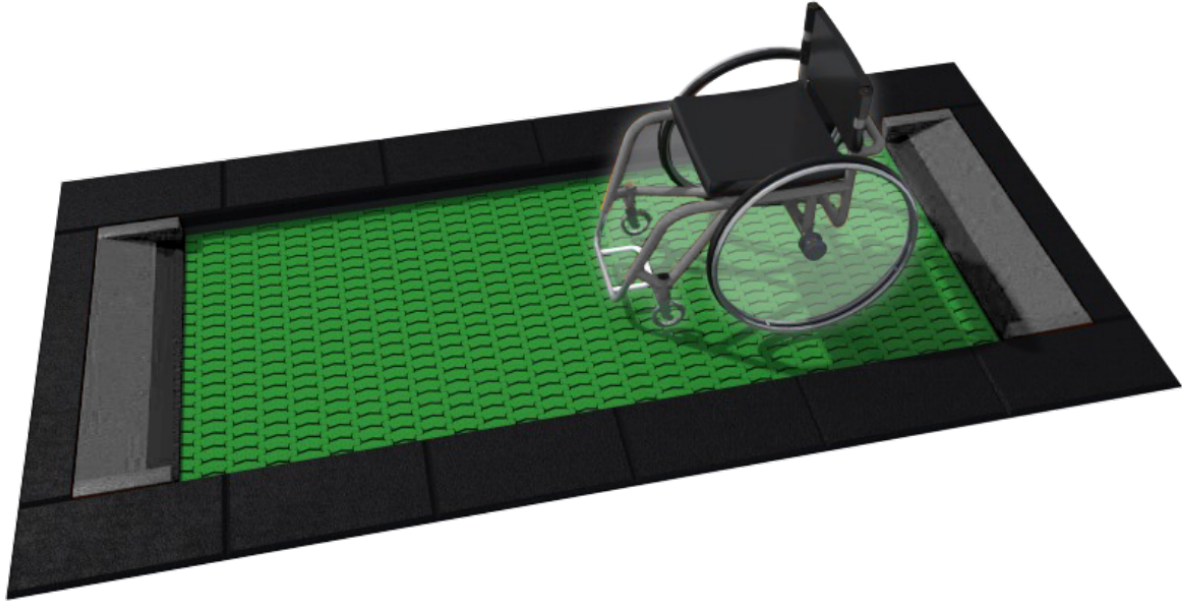

**Cama elástica inclusiva Rectangular.**  
Peso máximo usuario: 130 kg

Ref.	A x B	Area	Height	Weight
JTRAR01	A=1500mm B=2000mm	15m <sup>2</sup>	0.9m	1
JTRAR02	A=1500mm B=2500mm	25.32m <sup>2</sup>	0.9m	1
JTRAR03	A=1500mm B=3000mm	27.81m <sup>2</sup>	0.9m	1
JTRAR04	A=1500mm B=5000mm	37.81m <sup>2</sup>	0.9m	1

## Materiales:

**Estructura:** Formado por marco metálico galvanizado, collar protector de goma de caucho EPDM.

**Malla de salto:** Producida por piezas de plástico con superficie antideslizante entrelazadas entre sí y muelles de acero de sujeción a marco.

- Ninguno de los materiales necesita tratamiento especial para su eliminación.
- Si el equipo está sujeto a un uso severo, se debe incrementar el plan de mantenimiento.
- No usar el producto antes de finalizar la instalación/mantenimiento.
- Consultar instrucciones de mantenimiento.

Pieza más grande (mm): / Pieza más pesada (kg):

**ZONA DE IMPACTO:** Superficie de seguridad requerida. Se aconseja el revestimiento del suelo según la norma EN1176-1:2017  
Disponibilidad de repuestos: 10 años.



RAL 9005



RAL 7035



RAL 1018



RAL 6029



RAL 3020



RAL 2005



RAL 5005

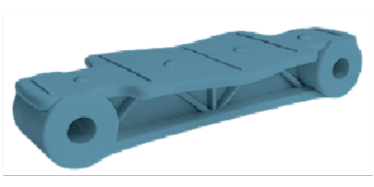

RAL 5024

Tornillería de anclaje al suelo no incluida.

## Funciones Ludicas:

